

oursson 

bon appétit



VR1522B

RU Руководство по эксплуатации



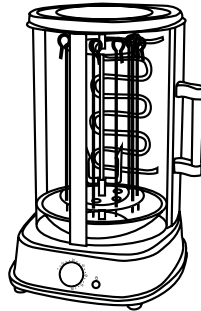
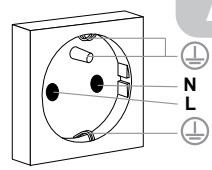
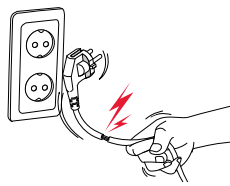
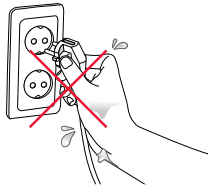
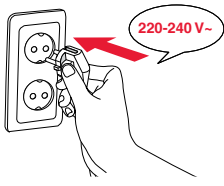

B

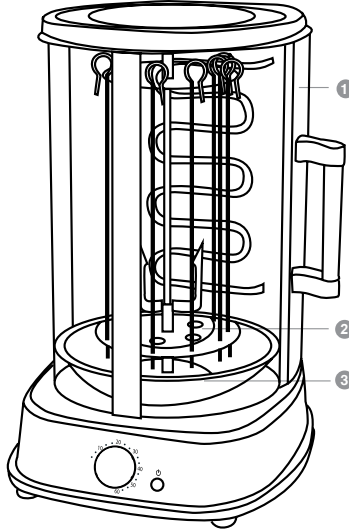
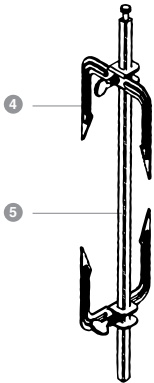

6

7

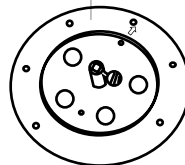
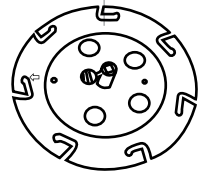

C

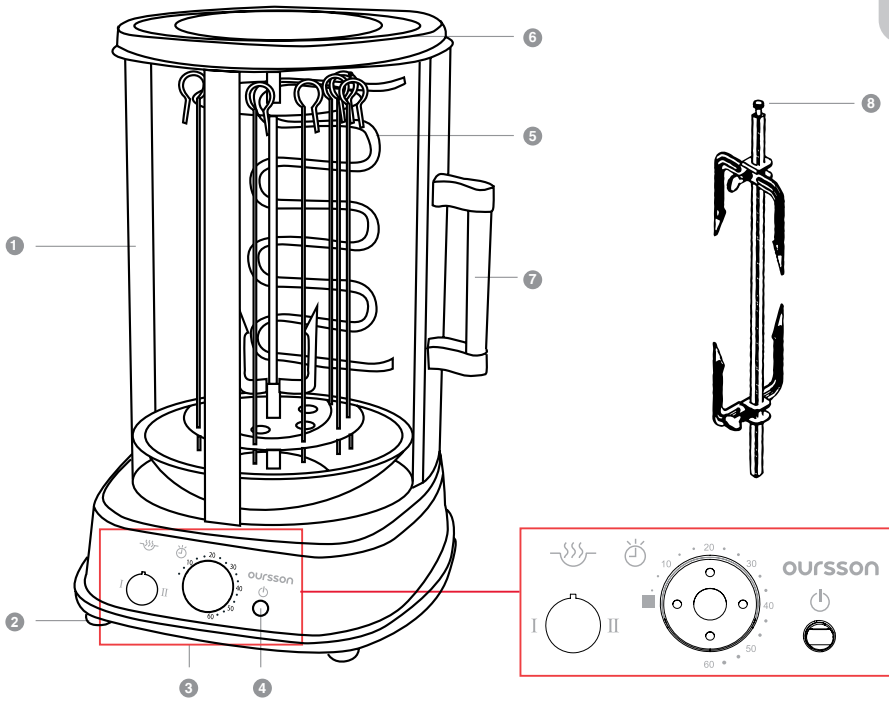

D

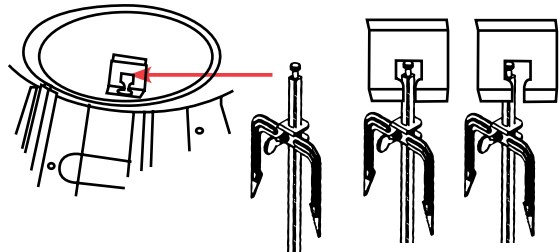
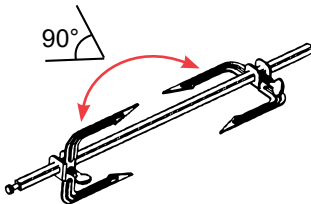
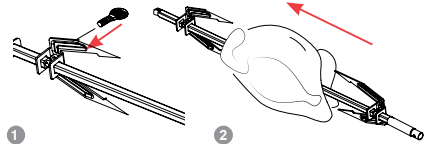
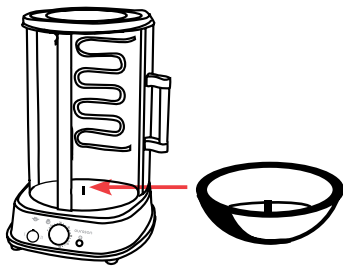

D

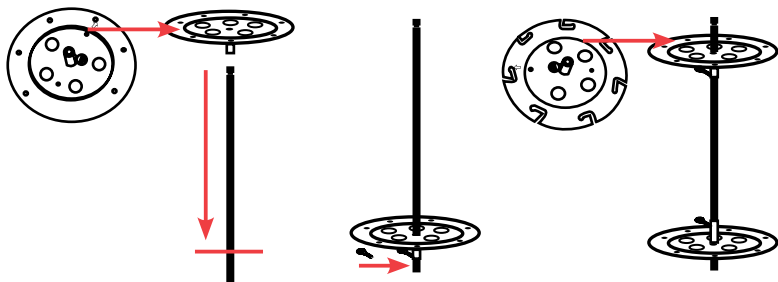

5

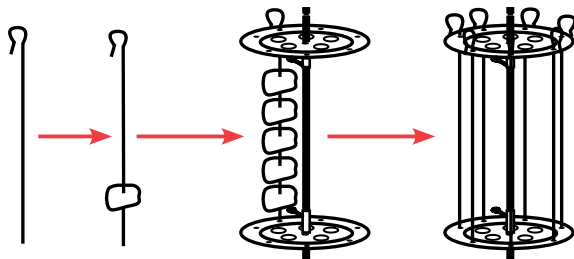

6

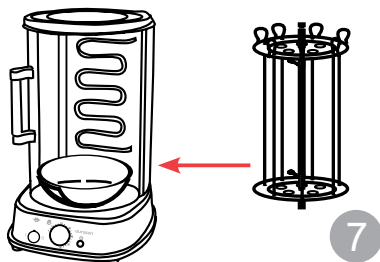





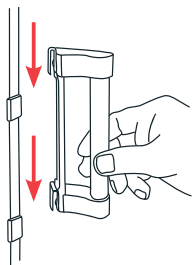

7

E



1

			
	✓	✗	✓
	✓	✓	✓
	✗	✗	✓

2

ИНСТРУКЦИЯ ПО БЕЗОПАСНОСТИ, Рис. А

RU



Символ опасности

Напоминание пользователю о высоком напряжении.



Символ предупреждения

Напоминание пользователю о необходимости проведения всех действий в соответствии с инструкцией.



Символ опасности ожога

Напоминание пользователю о высокой температуре.

При использовании электрических приборов следует соблюдать следующие меры предосторожности:

- Используйте прибор согласно данному руководству по эксплуатации.
- Устанавливайте прибор на устойчивую поверхность.
- Используйте только приспособления, входящие в комплект устройства.



Чтобы предотвратить риск пожара или удара током, избегайте попадания в устройство воды и эксплуатации устройства в условиях высокой влажности. Если по каким-то причинам вода попала внутрь устройства, обратитесь в уполномоченный сервисный центр (УСЦ).

- Для электропитания прибора используйте электросеть с надлежащими характеристиками.
- Не используйте прибор в помещениях, где в воздухе могут содержаться пары легковоспламеняющихся веществ.



Никогда самостоятельно не вскрывайте устройство – это может стать причиной поражения электрическим током, привести к выходу прибора из строя и аннулирует гарантийные обязательства производителя. Для ремонта и технического обслуживания обращайтесь только в сервисные центры, уполномоченные для ремонта изделий торговой марки OURSSON.

- При перемещении устройства из прохладного помещения в теплое и наоборот распакуйте его перед началом эксплуатации и подождите 1-2 часа, не включая.



В целях предотвращения поражения электротоком не допускайте погружения проводов или всего изделия в воду.

- Будьте особенно осторожны и внимательны, если рядом с работающим прибором находятся дети.



Не дотрагивайтесь до горячих поверхностей прибора, это может привести к травме.

- Шнур питания специально сделан относительно коротким во избежание риска получения травмы.
- Не допускайте свисания шнура через острый край стола или его касания нагретых поверхностей.
- Не подключайте данный прибор к сети, перегруженной другими электроприборами: это может привести к тому, что прибор не будет функционировать должным образом.
- Не устанавливайте изделие вблизи газовых и электрических плит, а также духовок.
- Не используйте прибор при поврежденном шнуре питания, а также в случаях, если нарушена нормальная работа изделия, если оно падало или было повреждено каким-либо другим образом.

- При отключении изделия от сети держитесь только за вилку, не тяните за провод – это может привести к повреждению провода или розетки и вызвать короткое замыкание.
- По окончании использования отключите изделие от сети.
- Оберегайте устройство от ударов, падений, вибраций и иных механических воздействий.
- Обязательно отключайте устройство от сети перед началом мойки.
- Не используйте изделие вне помещений.
- Этот прибор не предназначен для использования людьми (включая детей) с ограниченными физическими, сенсорными или умственными способностями, или нехваткой опыта и знаний. Они могут пользоваться прибором только под наблюдением человека, ответственного за их безопасность, или после инструктажа по безопасному использованию прибора. Не позволяйте детям играть с изделием.
- Настоящее изделие предназначено только для использования в быту.
- Не используйте при чистке прибора абразивные материалы и органические чистящие средства (спирт, бензин и т.д.). Для чистки корпуса прибора допускается использование небольшого количества нейтрального моющего средства.



Эксплуатация данного прибора ни в коем случае не подразумевает применение к нему физической силы, так как это может привести к поломке изделия по вине пользователя.

РЕКОМЕНДАЦИИ

- Перед использованием устройства внимательно ознакомьтесь с руководством пользователя. После чтения, пожалуйста, сохраните его для использования в будущем.
- Все иллюстрации, приведенные в данной инструкции, являются схематичными изображениями реальных объектов, которые могут отличаться от их реальных изображений.



Во время работы прибор нагревается. Не прикасайтесь к горячим поверхностям прибора. Беритесь только за ручку. Соблюдайте осторожность при открытии дверцы во время приготовления, возможен выход горячего пара или брызг жира.

- Установите прибор на горизонтальной ровной поверхности; на высоте, не достигаемой детьми, оставив свободное расстояние вокруг прибора ~ 30-40 см для предотвращения перегрева. Данный прибор запрещается встраивать, это может

привести к перегреву прибора и выходу его из строя.



Не накрывайте прибор во время работы, это может вызвать пожар. Не помещайте в прибор посторонние предметы: бумагу, картон, пластик, полотенца и т.д.

- Подключайте прибор к сетевой розетке, имеющей заземление, Рис. А.
- Не перемещайте прибор во время использования.



Для извлечения шампуров, вертела и т.д. используйте прихватки или термостойкие рукавицы.

КОМПЛЕКТАЦИЯ, Рис. В

1	Шашлычница.....	1 шт.
2	Нижнее крепление для шампуров.....	1 шт.
3	Поддон для капель.....	1 шт.
4	Зажим для вертела.....	2 шт.
5	Вертел.....	1 шт.
6	Шампур.....	7 шт.
7	Верхнее крепление для шампуров.....	1 шт.
	Руководство по эксплуатации.....	1 шт.
	Гарантийный талон.....	1 шт.

ЭЛЕМЕНТЫ КОНСТРУКЦИИ, Рис. С

- 1 Стеклопанель дверца
- 2 Прорезиненные ножки
- 3 Панель управления
- 4 Индикатор работы
- 5 Нагревательный элемент (ТЭН)
- 6 Крышка
- 7 Съёмная ручка
- 8 Верхняя часть вертела

ИСПОЛЬЗОВАНИЕ

Панель управления, Рис. С-3

- Кнопка выбора мощности: положение 0 – выключено; положение I – половина мощности (режим подогрева); II – полная мощность.

- Таймер; выбор времени от 0 до 60 минут.

Подготовка к работе

Распакуйте устройство и удалите весь упаковочный материал. Сохраните на месте предупреждающие наклейки (при наличии) и наклейку с серийным номером изделия на корпусе. В течение действия гарантийного срока рекомендуется сохранять заводскую упаковку и гарантийный талон.

Сразу после вскрытия заводской упаковки (иногда в течение первых дней пользования прибором) может ощущаться посторонний запах (запах нового прибора), который не является признаком неисправности прибора и не влияет на его работоспособность. С течением времени посторонний запах выветривается.

Перед первым использованием протрите корпус прибора сухой и мягкой тканью. Шампуры , поддон для капель , крепления шампуров , вертел с зажимами промойте теплой водой с

добавлением жидкости для мытья посуды. Тщательно высушите все детали. Перед сборкой или разборкой прибора убедитесь, что прибор выключен из розетки. Включите пустой прибор на 15-20 минут, установив максимальную мощность и повернув ручку таймера на 15-20 мин, чтобы удалить запахи нового прибора. Проветрите помещение. Дайте прибору остыть.



Перед включением/выключением прибора убедитесь, что ручка таймера находится в положении , а кнопка выбора мощности в положении 0.

Порядок работы, Рис. D

1. Включите вилку прибора в розетку. Откройте дверцу прибора и установите поддон для капель, Рис. D-1.



Запрещается использовать прибор без установленного в него поддона для капель.

2. Закройте дверцу, нажмите на кнопку , выбрав положение II ; включите таймер на 10-12 минут, чтобы прибор нагрелся.

3. Возьмите вертел с уже закрепленным на нем мясом/птицей или шашлычками на шампурах, сначала установите нижний конец вертела в разъем в нижней части прибора, а затем установите другой конец вертела в верхней части, Рис. D-4.

4. Закройте дверцу прибора, поверните ручку таймера по часовой стрелке и выберите необходимое время приготовления. Процесс приготовления начнется автоматически.



Запрещено открывать дверцу во время работы прибора. При необходимости открыть дверцу, прибор необходимо предварительно отключить. Для этого поверните ручку таймера в положение , кнопку выбора мощности в положение 0.

5. По истечении установленного времени прозвучит звуковой сигнал и прибор автоматически отключится. Нажмите на кнопку , выбрав положение 0.

ПРИМЕЧАНИЯ:

• Чтобы выключить прибор во время приготовления поверните ручку таймера в положение , кнопку в положение 0.

• При необходимости, если блюдо не успело приготовиться или корочка недостаточно зажарилась, можно установить дополнительное время приготовления, повернув ручку таймера еще на 10-15 минут.

6. Откройте дверцу, и с помощью термостойких рукавиц или специальных щипцов достаньте вертел с птицей/мясом. Для этого приподнимите вертел вверх, затем потяните верхнюю часть на себя. Шампуры можно снимать по одному с помощью прихваток или термостойких рукавиц. Для извлечения шампуров, расположенных в задней части внутренней камеры шашлычницы, необходимо повернуть крепления для шампуров и . Для этого включите таймер . Крепления с шампурами начнут вращаться.

7. Положите вертел с птицей/мясом на разделочную доску или блюдо, дождитесь пока немного остынет,

затем ослабьте фиксаторы на зажимах вертела и снимите их. Снимите птицу/мясо с вертела. Вы также можете воспользоваться термостойкими рукавицами.
8. Отключите прибор от сети.

Использование вертела

1. Возьмите вертел и закрепите на него один зажим, Рис. D-2-1.
2. Насадите заранее подготовленную птицу (мясо/рыбу) на вертел так, чтобы она располагалась ближе к верхней части вертела, Рис. C-8.
3. Плотно закрепите ее зажимами с двух сторон. Зажимы устанавливаются с поворотом в плоскости на $\perp 90^\circ$ друг относительно друга, Рис. D-3. Все части птицы/мяса должны быть закреплены, ничего не должно висеть. Рекомендуется обвязать птицу ниткой, чтобы крылья/ноги не отделились от тушки во время приготовления. Ноги также можно закрепить с помощью зажима для вертела, а для крыльев использовать зубочистки.

ПРИМЕЧАНИЕ:

Птица, мясо, рыба должны быть полностью разморожены и при необходимости замаринованы в специях. По вкусу, для того, чтобы специи лучше впитались и раскрылись, рекомендуется добавить немного растительного масла.



Максимальный вес птицы не должен превышать - 2 кг.





Использование шампуров

1. На вертел установите верхнее и нижнее крепление для шампуров, Рис. D-5.
2. Насадите на шампуры заранее подготовленный шашлык (кебаб, сосиски, колбаски, сардельки или овощи), Рис. D-6. Установите шампуры на вертел.

ПРИМЕЧАНИЯ:

- Для лучшей прожарки шашлыка рекомендуется размещать мясо не плотно или чередовать с овощами.
- Рекомендуется размещать мясо на шампурах чуть ближе к верхнему краю, внизу оставлять свободными 1,5-2 см.
- Если по какой-то причине шампур с шашлыком необходимо повернуть вокруг своей оси, воспользуйтесь деревянными палочками или шпажками.

Режим подогрева

1. Чтобы подогреть уже приготовленный шашлык (птицу, мясо и т.д.), поместите его на вертеле (на шампурах) внутрь прибора. Поддон для капель должен быть предварительно установлен. Прибор включен в сеть.
2. Закройте дверцу, нажмите на кнопку , выбрав положение ; поверните ручку таймера  и выберите необходимое время подогрева. Процесс начнется автоматически, прибор будет использовать половину мощности.
3. Чтобы выключить прибор раньше, чем таймер закончит работу, поверните ручку таймера  в положение .



РЕКОМЕНДАЦИИ ПО ПРИГОТОВЛЕНИЮ

Время приготовления в таблице носит рекомендательный характер и может отличаться в зависимости от рецепта и личных предпочтений.



Для равномерной прожарки более жирные и крупные куски мяса/птицы рекомендуется размещать сверху, так как верхняя часть ээна обеспечивает более интенсивный нагрев.



Наименование продукта	Вид приготовления	Время приготовления	Примечание
Шашлык (свинина)		30-40 мин.	Перед приготовлением замаринуйте, нарежьте небольшими кубиками ~ 3-4см.
Шашлык (куриное филе)		20-25 мин.	Перед приготовлением замаринуйте, нарежьте небольшими кусочками ~ 3-4см.
Сосиски		10-15 мин.	Предварительно очистите сосиски от пленки.

Кебаб		25-40 мин.	Смажьте поверхность продукта растительным маслом.
Овощи		10-20 мин.	Порежьте и посолите овощи. Можно предварительно замариновать.
Птица (курица, утка)		~ 60-80 мин. (1,5-1,7 кг)	Натрите солью, специями, пряными травами или предварительно замаринуйте; смажьте слегка растительным маслом.

ЧИСТКА И УХОД, РИС. Е









Очищайте все детали прибора сразу после его использования.

- Убедитесь, что ручка таймера  находится в положении , а кнопка выбора мощности  в положении 0. Отключите прибор от сети. Дайте прибору полностью остыть.
- Снимите ручку с дверцы, Рис. Е-1. Промойте ее и вытрите насухо, после завершения полной чистки прибора установите ее обратно.
- Перемещение дверцы (со снятой ручкой) открывает доступ к внутренним частям прибора. Протрите дверцу и другие доступные внутренние поверхности мягкой тканью с добавлением небольшого количества моющего средства. Слегка влажной салфеткой повторно протрите все поверхности прибора, после чего высушите их сухой тканью.



При чистке устройства не рекомендуется использовать абразивные и агрессивные моющие средства, а также вещества в виде спреев. Не допускайте попадания влаги в корпус устройства.

- Промойте шампуры , поддон для капель , крепления шампуров (без винтов)  , вертел с зажимами (без винтов)   в теплой мыльной воде. Вертел   можно мыть в посудомоечной машине. **Температура в посудомоечной машине не должна превышать 60° С.** Винты для креплений и зажимов вертела промойте в теплой мыльной воде и сразу тщательно вытрите.
- Корпус прибора, стеклянную дверцу (внутреннюю и наружную стороны) протрите влажной и мягкой тканью.



Никогда не погружайте прибор в воду из-за опасности поражения током.

- После очистки тщательно высушите все элементы конструкции прибора.
- Разрешается хранить в приборе только аксессуары, входящие в комплект прибора.

ВОЗМОЖНЫЕ ПРОБЛЕМЫ И СПОСОБЫ ИХ РЕШЕНИЯ

Возможная проблема	Возможная причина	Способы решения
Прибор не включается.	Отсутствует напряжение в сети электропитания прибора.	Отключите прибор от сети электропитания и дождитесь нормализации напряжения
Прибор не работает.	Открыта дверца прибора.	Закройте дверцу прибора
Мясо не пропеклось.	Слишком большие куски мяса.	Нарежьте мясо небольшими кусочками. Установите дополнительное время приготовления.



Пожалуйста, проверьте возможные причины неисправности, прежде чем обращаться в сервисный центр

Технические характеристики	
Модель	VR1522B
Номинальная потребляемая мощность, Вт	max 1500
Параметры электропитания	220-240 В~; 50-60 Гц
Тип нагревательного элемента	ТЭН
Количество шампуров в комплекте, шт.	7
Объем внутренней камеры	21 л
Класс защиты от поражения электрическим током	I
Температура хранения и транспортировки	от -25°C до +35°C
Температура эксплуатации	от +5°C до +35°C
Требования к влажности воздуха при транспортировке, хранении и эксплуатации	15-75% без образования конденсата
Размер прибора	446x334x282 мм
Вес прибора	4,6 кг

*Продукция должна храниться в сухих, проветриваемых складских помещениях при температуре не ниже - 25°C.

СЕРТИФИКАЦИЯ ПРОДУКЦИИ

Информацию о сертификате соответствия смотрите на сайте <http://www.oursson.ru> или спрашивайте копию у продавца.



Ремонт прибора должен производиться только квалифицированным специалистом уполномоченного сервисного центра OURSSON.



Содержание данной инструкции не может представлять собой основание для юридических претензий.

СЕРВИСНОЕ ОБСЛУЖИВАНИЕ

Мы выражаем вам огромную признательность за выбор продукции OURSSON. Мы сделали все возможное, чтобы данное изделие удовлетворяло вашим запросам, а качество соответствовало лучшим мировым образцам. В случае, если ваше изделие марки OURSSON будет нуждаться в техническом обслуживании, просим вас обращаться в один из Уполномоченных Сервисных Центров (далее – УСЦ). С полным списком УСЦ и их точными адресами вы можете ознакомиться на сайте www.oursson.ru, а также позвонив по номеру телефона бесплатной горячей линии OURSSON.

В случае возникновения вопросов или проблем, связанных с продукцией OURSSON, просим вас обращаться в письменном виде в организацию, уполномоченную на принятие и удовлетворение требований потребителей в отношении товара ненадлежащего качества, либо по электронной почте service@oursson.ru.

Условия Гарантийных обязательств :

1. Гарантийные обязательства, предоставляемые УСЦ, распространяются только на модели, предназначенные для производства или поставок и реализации на территории страны, где предоставляется гарантийное обслуживание, приобретенные в этой стране, прошедшие сертификацию на соответствие стандартам этой страны, а также маркированные официальными знаками соответствия.
2. Гарантийные обязательства действуют в рамках законодательства о защите прав потребителей и регулируются законодательством страны, на территории которой они предоставлены, и только при

условии использования изделия исключительно для личных, семейных или домашних нужд. Гарантийные обязательства не распространяются на случаи использования товаров в целях осуществления предпринимательской деятельности либо в связи с приобретением товаров в целях удовлетворения потребностей предприятий, учреждений, организаций.

3. Изготовитель устанавливает на свои изделия следующие сроки службы и гарантийные сроки:

Название продукта	Срок службы, месяцев с даты покупки	Гарантийный срок, месяцев со дня покупки
Микроволновые печи, хлебопечи, индукционные плиты	60	12
Мультиварки, кухонные процессоры, кухонные машины, электрические чайники, электрические грили, аэрогрили, блендеры, миксеры, мясорубки, кофемолки, тостеры, термомолоты, кофеварки, пароварки, соковыжималки, измельчители, мультирезки, дегидраторы, йогуртницы, ферментаторы, мини-духовки, морозильники, холодильники, автоматические кофемашинки, вселениватели, домашняя газировка, вакууматоры, вафельницы, блинницы, пончики, сэндвичницы, мультипекари, шашлычницы, посудомоечные машины	36	12
Кухонные весы, сифоны	24	12

4. Гарантийные обязательства не распространяются на перчисленные ниже принадлежности изделия, если их замена предусмотрена конструкцией и не связана с разборкой изделия:

- Элементы питания.
 - Лампы (за исключением микроволновых печей), чехлы, ремни, шнуры для переноски, монтажные приспособления, инструмент, документацию, прилагаемую к изделию.
5. Гарантия не распространяется на недостатки, возникшие в изделии вследствие нарушения потребителем правил использования, хранения или транспортировки товара, действия третьих лиц или непреодолимой силы, включая, но не ограничиваясь следующими случаями:
- Если недостаток товара явился следствием небрежного обращения, применения товара не по назначению, нарушения условий и правил эксплуатации, изложенных в инструкции по эксплуатации, в том числе вследствие воздействия высоких или низких температур, высокой влажности или запыленности, следах вскрытия корпуса прибора и/или самостоятельного ремонта, несоответствия Государственным стандартам параметров питающих сетей, попадания внутрь корпуса жидкости, насекомых и других посторонних предметов, веществ, а также длительного использования изделия в предельных режимах его работы.
 - Повреждения и дефекты, вызванные качеством воды и отложением накипи (очистка от накипи и чистка не входит в гарантийное обслуживание и должна РЕГУЛЯРНО производиться Вами самостоятельно).
 - Если недостаток товара явился следствием несанкционированного тестирования товара или попыток внесения любых изменений в его конструкцию или его программное обеспечение, в том числе ремонта или технического обслуживания в неуполномоченной компанией ремонтной организации.
 - Если недостаток товара явился следствием использования нестандартных (нетиповых) и (или) некачественных принадлежностей, аксессуаров, запасных частей, элементов питания.
 - Если недостаток товара связан с его применением совместно с дополнительным оборудованием (аксессуарами), отличным от дополнительного оборудования, рекомендованного к применению с данным товаром. Фирма не несет ответственность за качество дополнительного оборудования (аксессуаров), произведенного третьими лицами, за качество работы своих изделий совместно с таким оборудованием, а также за качество работы дополнительного оборудования OURSSON совместно с изделиями других производителей.
6. Недостатки товара, обнаруженные в период срока службы, устраняются уполномоченными на это ремонтными организациями (УСЦЛ). В течение гарантийного срока устранение недостатков производится бесплатно при предъявлении оригинала заполненного гарантийного талона и документов, подтверждающих факт и дату заключения договора розничной купли-продажи (товарный, кассовый чек и т. п.). В случае отсутствия указанных документов гарантийный срок исчисляется со дня изготовления товара. При этом следует учитывать:
- Настройка и установка (сборка, подключение и т. п.) изделия, описанная в документации,

прилагаемой к нему, не входит в объем гарантийных обязательств и могут быть выполнены как самим пользователем, так и специалистами большинства уполномоченных сервисных центров соответствующего профиля на платной основе.

- Работы по техническому обслуживанию изделий (чистка и смазка движущихся частей, замена расходных материалов и принадлежностей и т. п.), производятся на платной основе.
7. Изготовитель не несет ответственности за возможный вред, прямо или косвенно нанесенный своей продукцией людям, домашним животным, имуществу в случае, если это произошло в результате несоблюдения правил и условий эксплуатации, хранения, транспортировки или установки изделия; умышленных или неосторожных действий потребителя или третьих лиц.
8. Ни при каких обстоятельствах Изготовитель не несет ответственности за какой-либо особый, случайный, прямой или косвенный ущерб или убытки, включая, но не ограничиваясь перечисленным, упущенную выгоду, убытки, вызванные перерывами в коммерческой, производственной или иной деятельности, возникающие в связи с использованием или невозможностью использования изделия.
9. Вследствие постоянного совершенствования продукции элементы дизайна и некоторые технические характеристики продукта могут быть изменены без предварительного уведомления со стороны производителя.

Использование изделия по истечении срока службы

1. Срок службы, установленный Изготовителем для данного изделия, действует только при условии использования изделия исключительно для личных, семейных или домашних нужд, а также соблюдении потребителем правил эксплуатации, хранения и транспортировки изделия. При условии аккуратного обращения с изделием и соблюдении правил эксплуатации фактический срок службы может превышать срок службы, установленный Изготовителем.
2. По окончании срока службы изделия вам необходимо обратиться в Уполномоченный сервисный центр для проведения профилактического обслуживания изделия и определения его пригодности к дальнейшей эксплуатации. Работы по профилактическому обслуживанию изделия и его диагностике выполняются сервисными центрами на платной основе.
3. Изготовитель не рекомендует продолжать эксплуатацию изделия по окончании срока службы без проведения его профилактического обслуживания в Уполномоченном сервисном центре, т. к. в этом случае изделие может представлять опасность для жизни, здоровья или имущества потребителя.

Утилизация изделия

Этот бытовой электроприбор имеет обозначение согласно требованиям Директивы ЕС 2002/96/EG об отслуживших свой срок электрических и электронных приборах (waste electrical and electronic equipment – WEEE). После окончания срока службы

изделия его нельзя выбрасывать вместе с обычным бытовым мусором. Вместо этого оно подлежит сдаче на утилизацию в соответствующий пункт приема электрического и электронного оборудования для последующей переработки и утилизации в соответствии с федеральным или местным законодательством. Обеспечивая правильную утилизацию данного продукта, вы помогаете сберечь природные ресурсы и предотвращаете ущерб для окружающей среды и здоровья людей, который возможен в случае ненадлежащего обращения. Более подробную информацию о пунктах приема и утилизации данного продукта можно получить в местных муниципальных органах или на предприятии по вывозу бытового мусора.



Дата производства

Каждому изделию присваивается уникальный серийный номер в виде буквенно-цифрового ряда и дублируется штрих-кодом, который содержит следующую информацию: название товарной группы, дату производства, порядковый номер изделия. Серийный номер располагается на задней панели продукта, на упаковке и в гарантийном талоне.



Серийный номер располагается на задней панели продукта, на упаковке и в гарантийном талоне.

- 1 Первые две буквы – соответствие товарной группе (вертикальная шашальчица - VR).
- 2 Первые две цифры – год производства.
- 3 Вторые две цифры – месяц производства.
- 4 Последние цифры – порядковый номер изделия.



Во избежание недоразумений убедительно просим вас внимательно изучить Руководство по эксплуатации изделия и условия гарантийных обязательств, проверить правильность заполнения гарантийного талона. Гарантийный талон действителен только при наличии правильно и четко указанных: модели, серийного номера изделия, даты покупки, четких печатей фирмы-продавца, подписи покупателя. Серийный номер и модель изделия должны соответствовать указанным в гарантийном талоне. При нарушении этих условий, а также в случае, когда данные, указанные в гарантийном талоне, изменены или стерты, талон признается недействительным.



Горячая линия OURSSON обеспечивает полную информационную поддержку деятельности компании. Профессиональные операторы быстро ответят на любой интересующий вас вопрос. Вы можете обращаться в единый центр по вопросам сервисного сопровождения, для рекомендаций специалистов по настройке и подключению, для информирования о местах продаж, с вопросами о рекламных акциях и розыгрышах, проводимых компанией, а также с любыми другими вопросами о деятельности компании.

Есть вопрос? Звоните, мы поможем!

Телефон горячей линии OURSSON (бесплатные звонки на территории РФ):

8 800 100 8 708

Время работы горячей линии:

понедельник-пятница с 10:00 до 20:00 (по московскому времени); без выходных, 7 дней в неделю.

Настоящая инструкция является объектом охраны в соответствии с международным и российским законодательством об авторском праве. Любое несанкционированное использование инструкции, включая копирование, тиражирование и распространение, но не ограничиваясь этим, влечет применение к виновному лицу гражданско-правовой ответственности, а также уголовной ответственности в соответствии со статьей 146 УК РФ и административной ответственности в соответствии со статьей 7.12 КоАП РФ (ст.150.4 КоАП в старой редакции).

Контактная информация:

1. Изготовитель товара – «ZHUHAI FEILONG ELECTRIC APPLIANCE CO. LTD», 1 FLOOR OF WORKSHOP OF ZHUHAI LONGPENG FEIYAO, NO.4 ROAD, JINHAIAN INDUSTRIAL ZONE, SANZAO TOWN, JINWANDISTRICT, ZHUHAI CITY, China. Изготовлено по заказу ООО «Орсон».
2. Организация, уполномоченная на принятие и удовлетворение требований потребителей в отношении товара ненадлежащего качества (уполномоченное производителем лицо), – ООО «Орсон», 125445, Москва, Ленинградское шоссе, д. 65, стр. 3, service@oursson.ru.
3. Информация о сертификации продукта доступна на сайте www.oursson.ru.
4. Импортёр продукции OURSSON: РФ и/или страны ЕТС – смотрите информацию на упаковке товара.

Сделано в КНР



www.oursson.ru